

# DZ Series

## 齿轮齿条驱动

## Gear And Rack Drive

一般环境 / 齿轮齿条

重型	WEIGHT	本体宽度 Width	175mm
DZ175		最大行程 Max.stroke	5000mm
-131		最大负载 Max.payload	120kg
重型	WEIGHT	本体宽度 Width	210mm
DZ210		最大行程 Max.stroke	5000mm
-133		最大负载 Max.payload	200kg

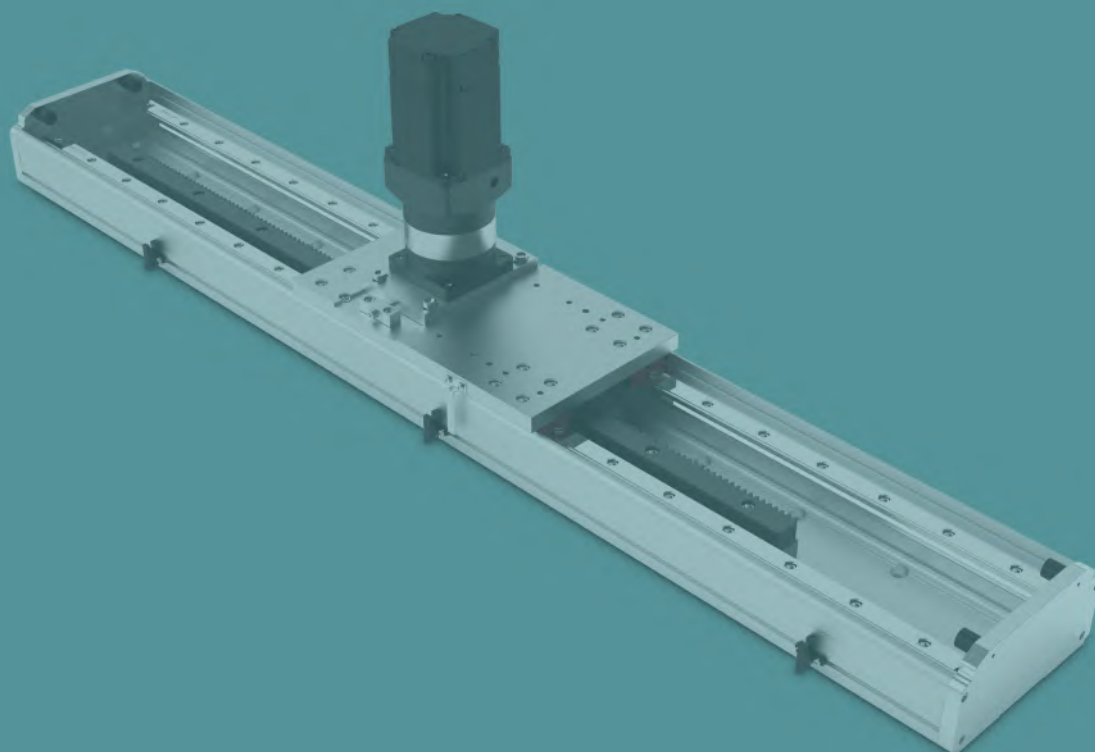

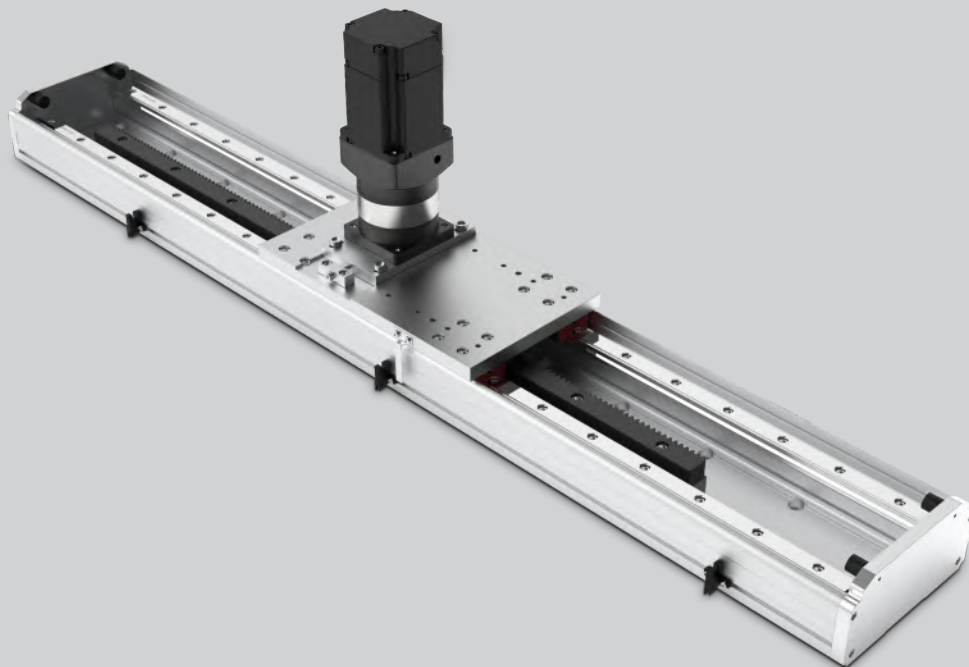

此图仅供参考，出货规格详细见尺寸图  
The picture is just for the reference. Please check the actual dimensions on the drawing

最大行程 Maximum Stroke	5000mm	最高速度 Maximum Speed	8150mm/s	减速机框 Gearbox Number	90mm	齿轮规格 Gear Specification	2M	直线导轨 Linear Guide	20 × 15.5 - 2支
------------------------	--------	-----------------------	----------	------------------------	------	----------------------------	----	----------------------	----------------

## 型号表示方式 Ordering Method

# DZ175 - Z163 - S500 - BU - R90 - C1 - N

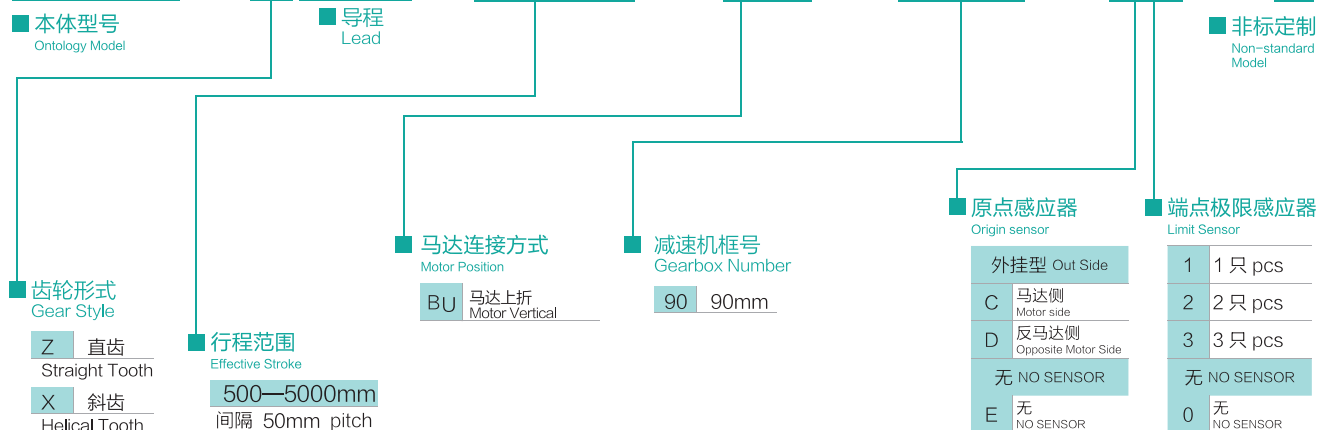

### 基本规格 Specification

规格 Spec	重复定位精度 Repeatability (mm)	±0.1	
	齿轮导程 Lead (mm)	163	
	最高速度 Maximum Speed (mm/s)	8150	
	最大可搬运重量 Maximum Payload	水平使用 Horizontal(kg)	120
		垂直使用 Vertical(kg)	-
配置 Parts	标准行程 Stroke Pitch (mm)	500~5000/间隔 50mm pitch	
	减速机框号 Gearbox Number (mm)	90	
	齿轮规格 Gear Specifications	2M	
	直线导轨 Linear Guide (mm)	20x15.5 - 2支	
	直度/扭拧度 Straightness / twisting degree(mm)	0.1 / 300	
原点感应器 Home Sensor	外挂 Outside	EE-SX672(NPN)	

### 感应器接线图 (原点及端点) Sensor Layout

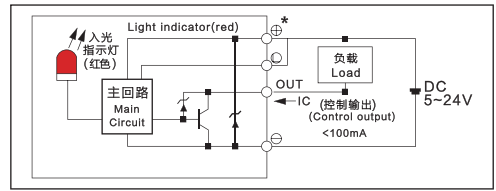

### 马达连接方式 Motor Position

#### BU 马达上折 Motor Vertical

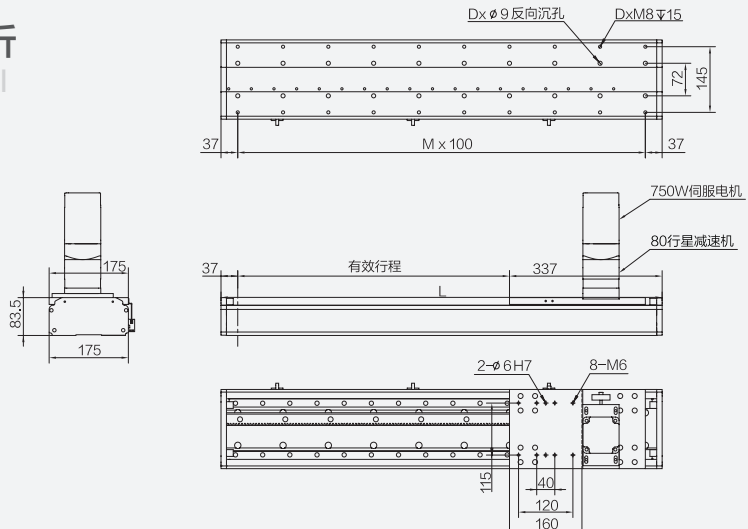

单位 (unit):mm

有效行程 stroke	500	550	600	650	700	750	800	850	900	950	1000	1050	1100	1150	1200	1250	1300	1350	1400	1450
L	874	924	974	1024	1074	1124	1174	1224	1274	1324	1374	1424	1474	1524	1574	1624	1674	1724	1774	1824
D	18	18	20	20	22	22	24	24	26	26	28	28	30	30	32	32	34	34	36	36
N	8	8	9	9	10	10	11	11	12	12	13	13	14	14	15	15	16	16	17	17
KG	21	22	23	24	25	26	27	28	29	30	31	32	33	34	35	36	37	38	39	40

有效行程 stroke	1500	1550	1600	1650	1700	1750	1800	1850	1900	1950	2000	2050	2100	2150	2200	2250	2300	2350	2400	2450	2500
L	1874	1924	1974	2024	2074	2124	2174	2224	2274	2324	2374	2424	2474	2524	2574	2624	2674	2724	2774	2824	2874
D	38	38	40	40	42	42	44	44	46	46	48	48	50	50	52	52	54	54	56	56	58
N	18	18	19	19	20	20	21	21	22	22	23	23	24	24	25	25	26	26	27	27	28
KG	41	42	43	44	45	46	47	48	49	50	51	52	53	54	55	56	57	58	59	60	61

注: 重量不含马达。( Note: Weight does not include motor )

标准/半封闭样式 DK Series  
标准/全封闭样式 DE Series  
标准/直线电机样式 DL Series  
标准/同步带样式 DT Series  
齿轮齿条样式 DZ Series  
HKK 钢基模组 HXK Series  
参考资料 Reference

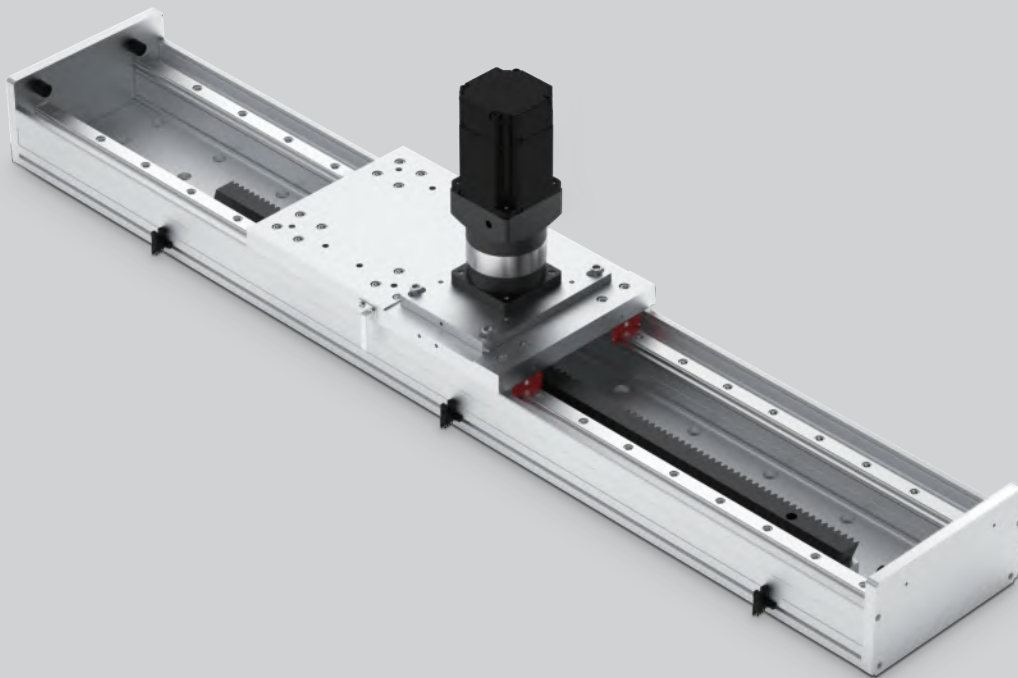

此图仅供参考，出货规格详细见尺寸图  
The picture is just for the reference. Please check the actual dimensions on the drawing.

最大行程 Maximum Stroke	5000mm	最高速度 Maximum Speed	8150mm/s	减速机框 Gearbox Number	90mm	齿轮规格 Gear Specification	2M	直线导轨 Linear Guide	23x18-2支
------------------------	--------	-----------------------	----------	------------------------	------	----------------------------	----	----------------------	----------

## 型号表示方式 Ordering Method

# DZ210 - Z163 - S500 - BU - R90 - C1 - N



### 基本规格 Specification

规格 Spec	重复定位精度 Repeatability (mm)	±0.1		
	齿轮导程 Lead (mm)	163		
	最高速度 Maximum Speed (mm/s)	8150		
	最大可搬运重量 Maximum Payload	水平使用 Horizontal(kg)	200	
		垂直使用 Vertical(kg)	-	
标准行程 Stroke Pitch (mm)	500~5000mm/间隔50mm pitch			
配置 Parts	减速机框号 Gearbox Number (mm)	90		
	齿轮规格 Gear Specifications	2M		
	直线导轨 Linear Guide (mm)	20x18-2支		
	直度/扭拧度 Straightness / twisting degree (mm)	0.1/300		
原点感应器 Home Sensor	外挂 Outside	EE-SX672(NPN)		

### 感应器接线图 (原点及端点) Sensor Layout

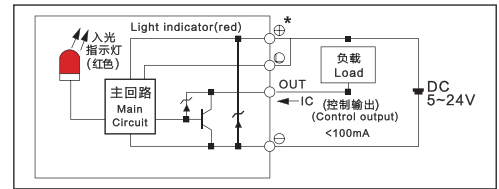

### 马达连接方式 Motor Position

#### BU 马达上折 Motor Vertical

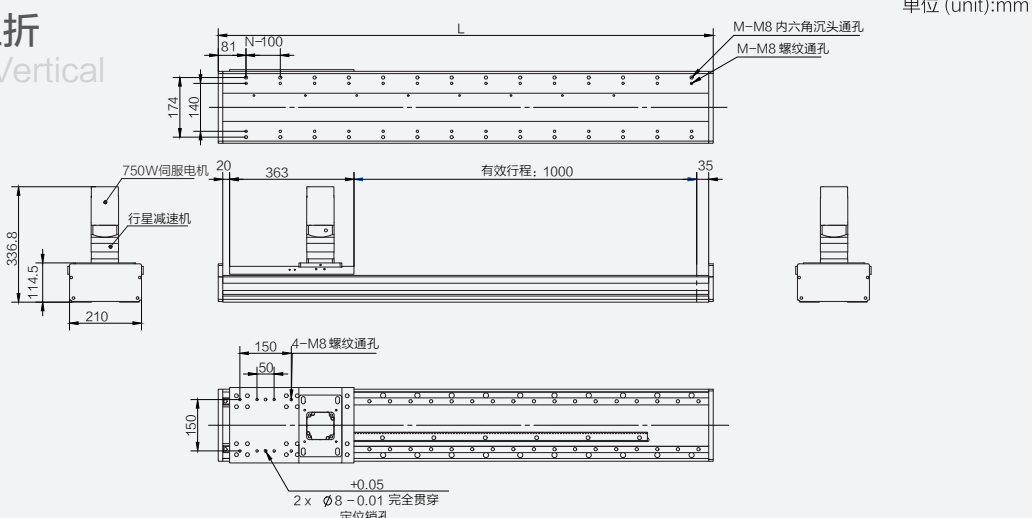

有效行程 stroke	500	550	600	650	700	750	800	850	900	950	1000	1050	1100	1150	1200	1250	1300	1350	1400	1450
L	918	968	1018	1068	1118	1168	1218	1268	1318	1368	1418	1468	1518	1568	1618	1668	1718	1768	1818	1868
D	18	18	20	20	22	22	24	24	26	26	28	28	30	30	32	32	34	34	36	36
N	8	8	9	9	10	10	11	11	12	12	13	13	14	14	15	15	16	16	17	17
KG	33	35	37	39	41	43	45	47	49	51	53	55	57	59	61	63	65	67	69	71

有效行程 stroke	1500	1550	1600	1650	1700	1750	1800	1850	1900	1950	2000	2050	2100	2150	2200	2250	2300	2350	2400	2450	2500
L	1918	1968	2018	2118	2168	2218	2268	2318	2368	2418	2468	2518	2568	2618	2668	2718	2768	2818	2868	2918	2968
D	38	38	40	40	42	42	44	44	46	46	48	48	50	50	52	52	54	54	56	56	58
N	18	18	19	19	20	20	21	21	22	22	23	23	24	24	25	25	26	26	27	27	28
KG	73	75	77	79	81	83	85	87	89	91	93	95	97	99	101	103	105	107	109	111	113

注：重量不含马达。( Note: Weight does not include motor )

标准 / 半封闭样式 DK Series  
 标准 / 全封闭样式 DE Series  
 标准 / 直线电机样式 DL Series  
 标准 / 同步带样式 DT Series  
 齿轮齿条样式 DZ Series  
 HKK 钢基组 HKK Series  
 参考资料 Reference